

Seminārs: **Patentēšanas procedūras un prakse**
20.09.2011

**Intelektuālā īpašuma aizsardzības jautājumi
uzņēmuma griezumā. Patentpilnvaroto loma**

© Aģentūra "TRIA ROBIT" 2011.gads

Patents – līgums starp valsti un izgudrotāju

Izgudrotājs

- ir radījis jaunu tehnisku risinājumu
- dara to zināmu sabiedrībai, pietiekami pilnīgi aprakstot
- izpilda noteiktas formālas prasības un samaksā nodevas

Valsts

- pārbauda risinājuma un tā noformējuma atbilstību prasībām
- uz zināmu periodu piešķir izņēmuma tiesības uz šī risinājuma izmantošanu

Valsti pārstāv Patentu iestāde.

Profesionālie patentpilnvarotie

-personas, kas pārstāv pieteicējus/patentu īpašniekus darbībā Patentu iestādēs.

Latvijas Republikas Patentu valdē – fiziskas personas, kuras atbilst noteiktām prasībām un ir nokārtojušas eksāmenu.

Var būt specializācija uz atsevišķiem rūpnieciskā īpašuma objektiem.

Ārzemniekiem patentpilnvaroto pārstāvība – obligāta, Latvijas pieteicējiem – pēc vēlēšanās.

Latvijā praktizējošie patentpilnvarotie

Var pārstāvēt pieteicējus VIĪO (WIPO)

- PCT pieteikumu procedūrās
- Preču zīmju un dizainparaugu starptautisko reģistrāciju procedūrās

Papildus var būt arī pārstāvji (ja ir nokārtotas formalitātes)

- Eiropas patentu iestādē – Eiropas patentu procedūrās
- Iekšējā tirgus saskaņošanas birojā – Kopienas preču zīmju un Kopienas dizainparaugu procedūrās

Izguojumu aprakstot jāņem vērā

-tehniskie aspekti

-juridiskie aspekti

-biznesa aspekti

Patentpilnvarotais - starpdisciplināra profesija

Patenta funkcijas: **Karogs**

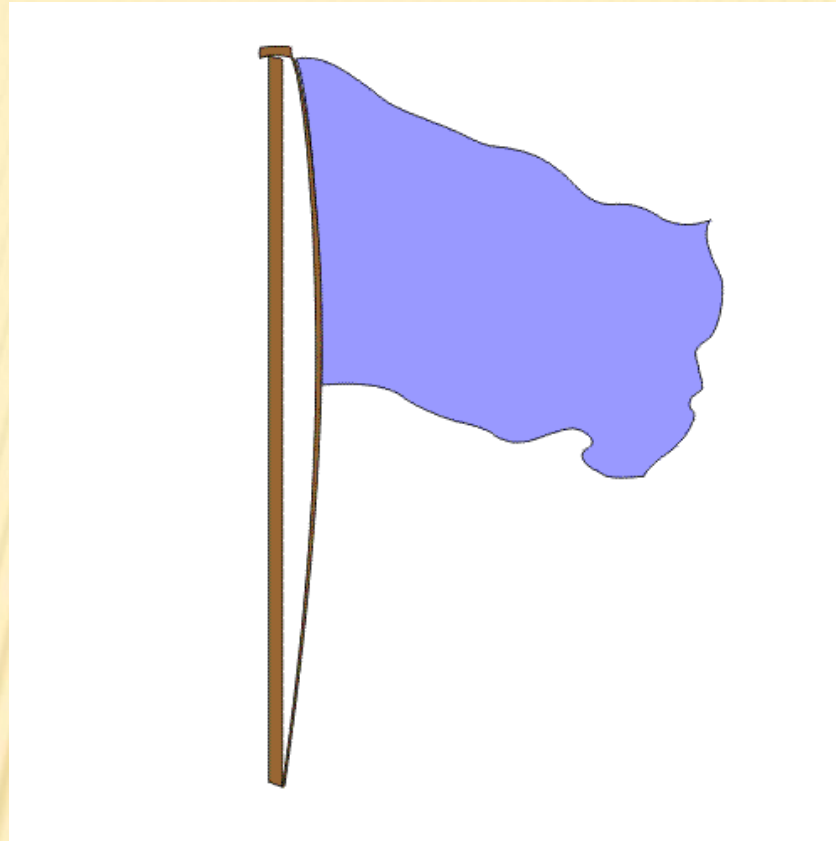

Fakts, ka patents ir saņemts, tas ir zināms novērtējums un var kalpot kā reklāma
Patentpilnvarotā uzdevums – panākt, lai patents tiktu saņemts

Patenta funkcijas: Runga

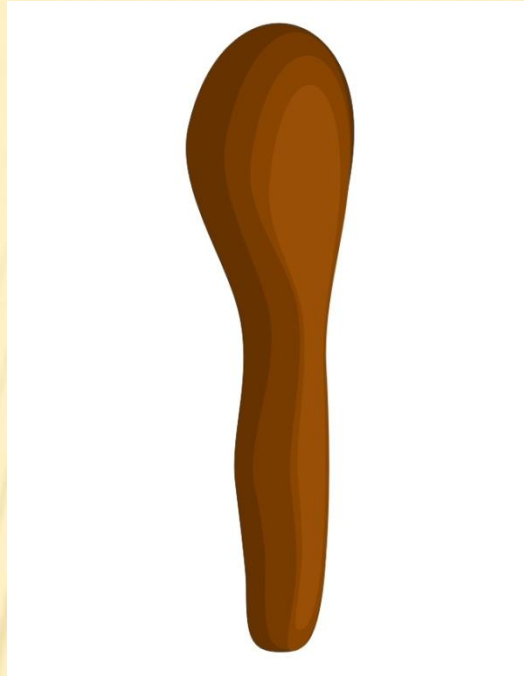

Patents var būt ierocis konkurences cīņā.

“Ieroča” spēks ir atkarīgs no tā, cik “stiprs” ir patents, un no tā, cik “stiprs” ir patenta īpašnieks.

Patentpilnvarotā uzdevums – panākt, lai patents būtu pēc iespējas grūtāk apstrīdams.

Patenta funkcijas: Žogs

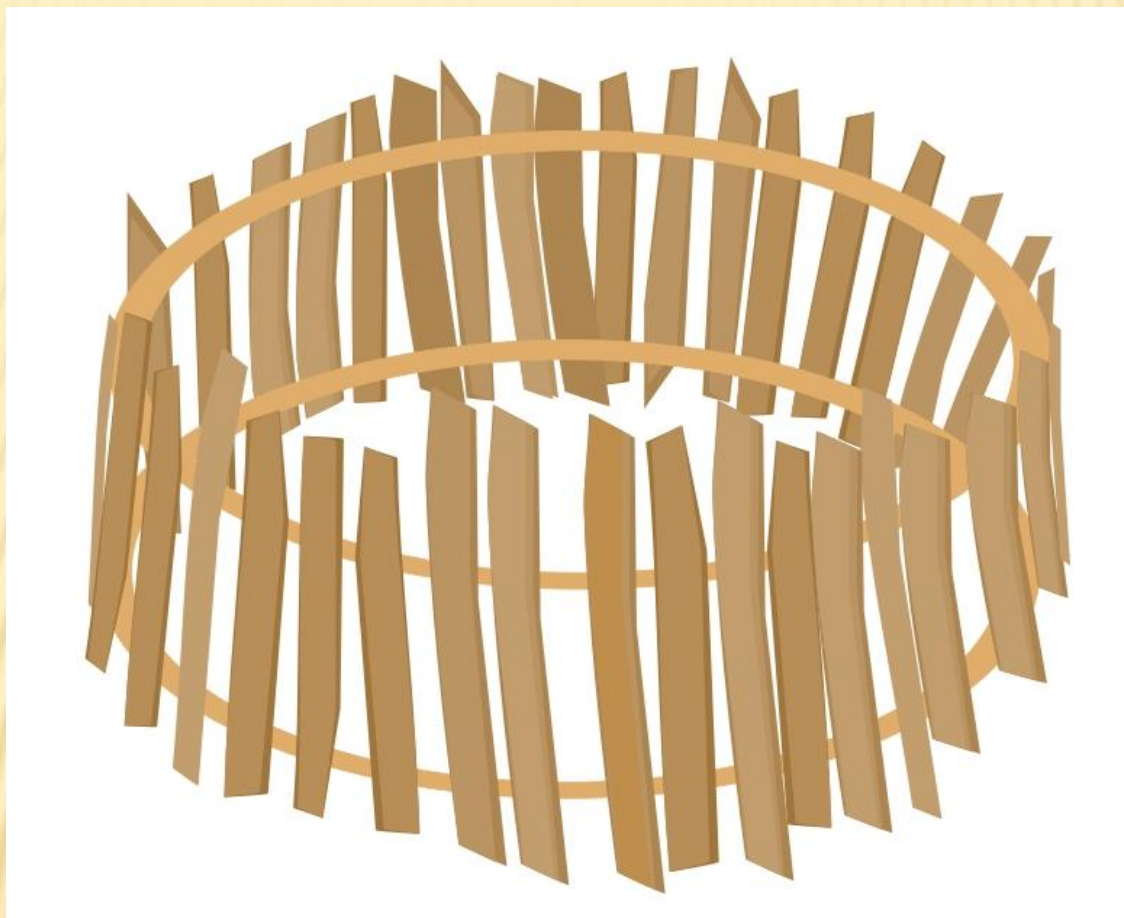

Patentam ir noteikts aizsardzības apjoms.
Patentpilnvarotā uzdevums – palīdzēt optimizēt aizsardzības apjomu.

Patenta funkcijas: **Pavārgrāmata**

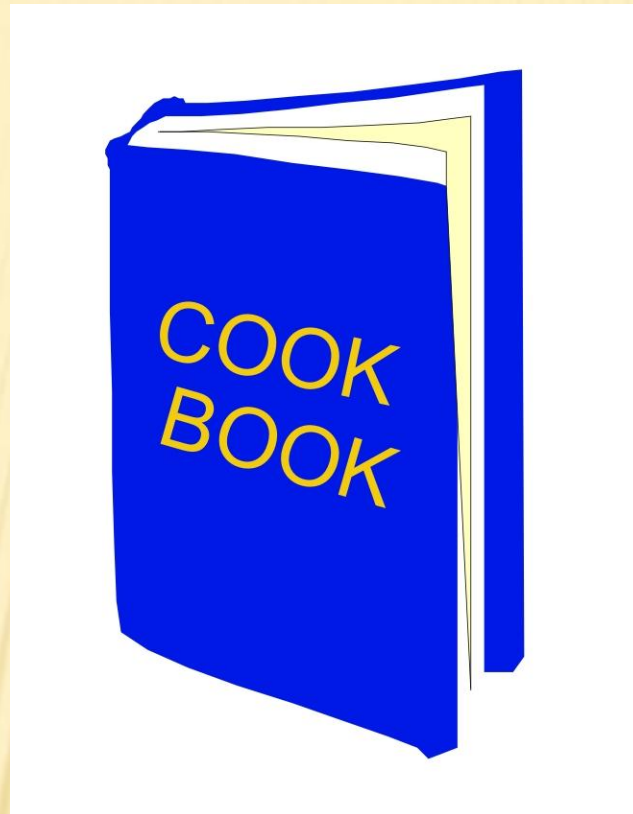

Izgudrojuma aprakstam ir jābūt tik pilnīgam, lai attiecīgās jomas speciālists spētu to atkārtot bez izgudrotājdarbības.

Patentpilnvarotā uzdevums – palīdzēt aprakstīt pietiekami sīki.

Patenta funkcijas: **Zvejas tīkls**



Izgudrojuma izmantošanai ir jābūt pierādāmai

Kādus jautājumus uzdos patentpilnvarotais

- Vai un kāpēc ir vajadzīgs patents
 - Vai objekts vispār ir aizsargājams kā tāds
 - Ko grib panākt ar patentu
 - Vai aizsardzību nevar nodrošināt vienkāršākā veidā
 - Cik naudas ir iespējams izlietot patentēšanai
-

Patentpilnvarotā galvenās funkcijas

-tehniskā risinājuma izvērtēšana, patentu meklējumi

-pieteikuma sastādīšana

-patentēšanas procedūras

- o konsultācijas
- o lietvedība
- o "cīņa" ar patentu iestādēm

zināmās robežās – konsultācijas par komercializācijai noderīgām procedūrām

Problēmas

- tehniskā risinājuma līmenis
- naudas un laika trūkums, sevišķi rakstot pirmo pieteikumu
- uzticēšanās līmenis
- patentpilnvarotais veic **tikai** uzdotās funkcijas un tikai viņam pieejamās informācijas līmenī
- neliels aktīvi strādājošu patentu speciālistu skaits, ierobežotas tematiskās specializēšanās iespējas
- izgudrotāju sagatavotības līmenis

Svarīgākie patentēšanas termiņi

- pirmais pieteikums – bieži vissvarīgākais, jo uz tā balstās visa tālākā patentēšanas procedūra
- 12 mēneši- konvencijprioritātes termiņš, jāiesniedz nākamie nacionālie/reģionālie pieteikumi un/vai PCT pieteikums
- 18 mēneši- pirmā pieteikuma publikācija
- 30/31 mēneši – PCT pieteikuma nacionālā fāze

Piemērs

WO 0015889 Divsistēmu apaļadīšanas mašīnas cilpu veidošanas mezgls

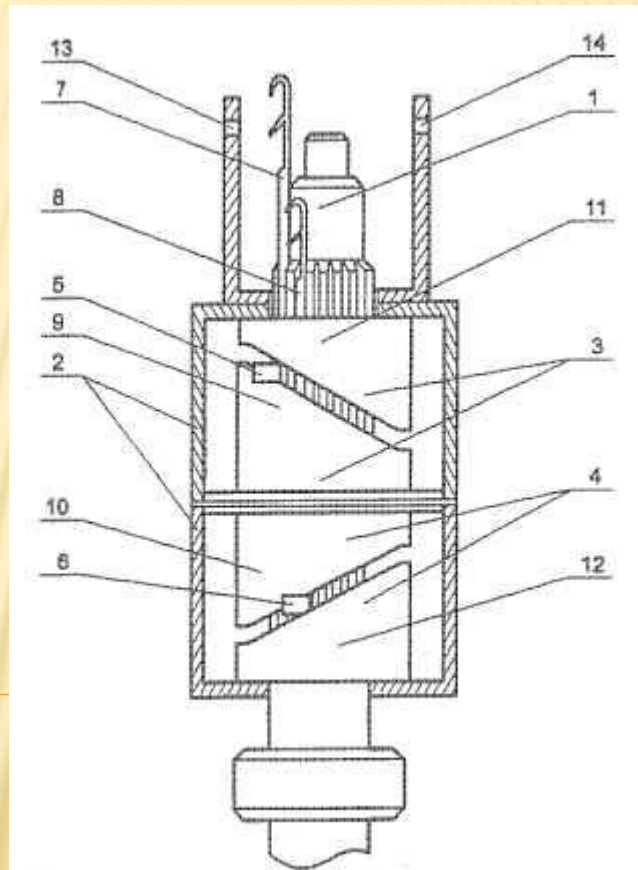

Dizainparaugi – kur var palīdzēt patentpilnvarotais

Reģistrācijas objekta izvēle

Reģistrācijas procedūras izvēle

Attēlu izvēle – vai obligāti jāiesniedz attēlu
“standartkomplekts”

Dizainparaugam jābūt jaunam

- labvēlības periodi
- prioritātes termiņš – 6 mēneši

Dizainparaugu – attēlu izvēles piemērs

Standartvariants –
attēlos redzams dizainparaugs no visām pusēm

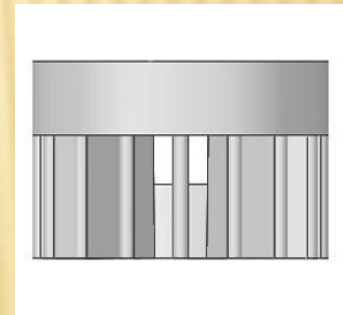
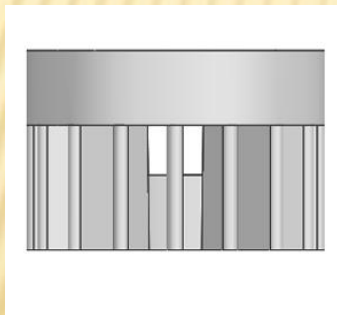
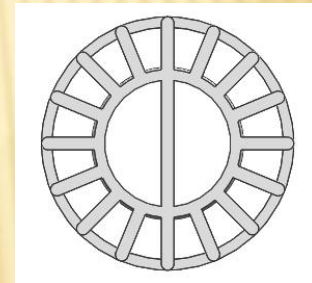
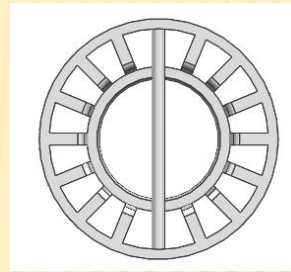
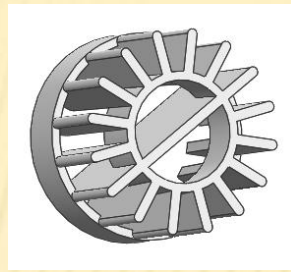
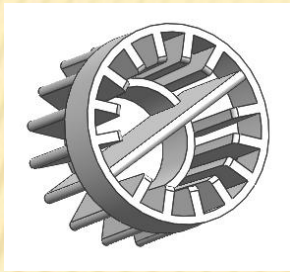

Dizainparaugs - attēlu izvēles piemērs

Attēlos parādīta dizainparauga salikšana

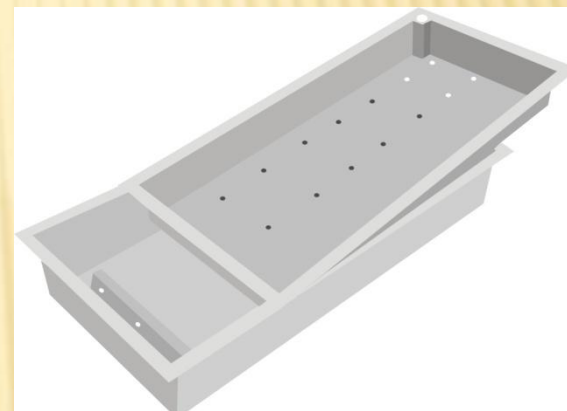
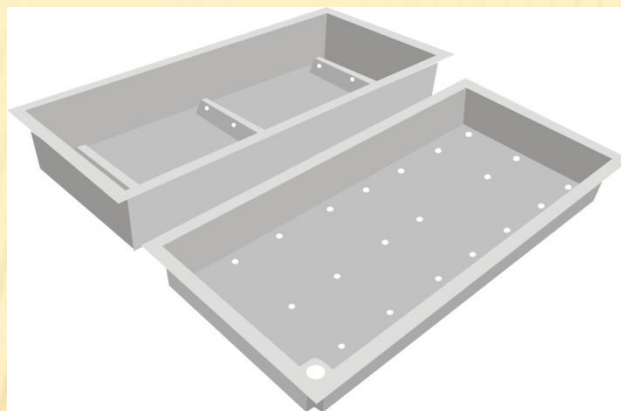
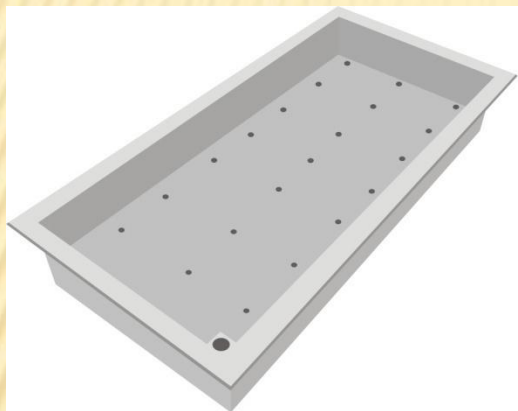

Dizainparaugi

Reģistrācijas objektu izvēles piemēri –
dizainparaugs saliktā veidā (1. attēls)



Dizainparaugs saliktā veidā (2. attēls)



Dizainparaugs saliktā veidā (3. attēls)



1. veida būvelements



2. veida būvelements

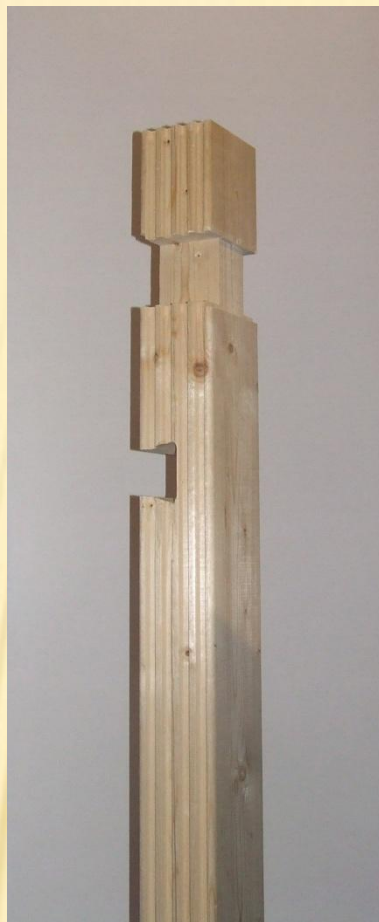

3. veida būvelements

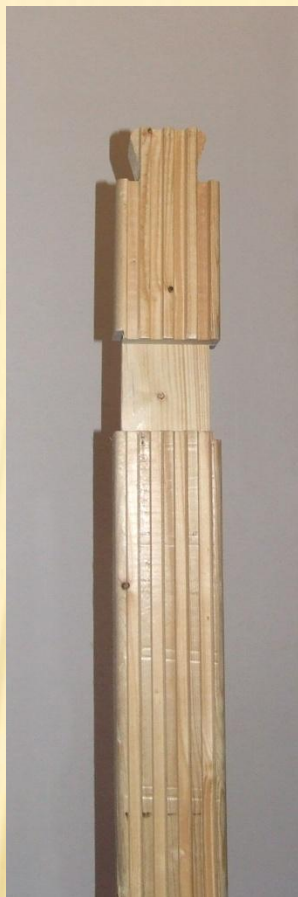

Preču zīmes – kur var palīdzēt patentpilnvarotais

- Apzīmējuma reģistrējamības analīze
- Preču zīmju meklējumi
- Reģistrācijas procedūras un laika izvēle

Mērķis - optimālas preču zīmju aizsardzības
nodrošināšana

Preču zīmes izmantošana

- ilgstoša izmantošana “stiprina” zīmi

Preču zīmes – kompleksas aizsardzības piemērs



Laima



Kas ir patentpilnvaroto klienti (1)

- Citu valstu patentpilnvarotie
 - lokālie patentpilnvarotie, kuri pastāvīgi “menedžē” un/vai “apkalpo” attiecīgā klienta rūpniecisko īpašumu
 - lokālie patentpilnvarotie, kuri sniedz klientam atsevišķus pakalpojumus
- Patentpilnvarotie
- viens otru labāk saprot
- steidzamos gadījumos bieži ir gatavi sniegt pakalpojumus avansā

Kas ir patentpilnvaroto klienti (2)

- Pieteicēji
 - Ārvalstu
 - Vietējie
 - Uzņēmumi
 - Fiziskas personas
-

Kas sadarbojas ar patentpilnvarotajiem

- Uzņēmumu vadība
 - Juridiskie dienesti/ juristi
 - Mārketinga daļa
 - Attīstības daļa
 - Citi
-

Kādā līmenī var būt patentpilnvarotā sadarbība ar klientu

- Tikai pieteikumu lietvedība
- Reģistrācijas procedūru izvēle
- Reģistrējamo objektu izvēle
- Sadarbība reģistrācijas stratēģiju izvēlē
- Rūpnieciskā īpašuma tiesību praktiska aizsardzība (enforcement)
- Sadarbība rūpnieciskā īpašuma menedžmentā
- Rūpnieciskā īpašuma novērtēšana

Rūpnieciskā īpašuma tiesību praktiska aizsardzība (enforcement)

- Līdzīgu zīmju reģistrāciju atrašana
- Iebildumu procedūras
- Tiesu lietas:
 - par preču zīmju reģistrāciju atzīšanu par spēkā neesošu
 - par preču zīmju reģistrāciju atcelšanu
 - preču zīmju pārkāpumu lietas
- Muitas pasākumi intelektuālā īpašuma aizsardzībā
- Darbības pārkāpumu konstatēšanai
- ! Patentpilnvarotie pārstāv savu klientu – vienalga, kurā “pusē” viņš ir konkrētajā lietā

Ar ko atšķiras patentpilnvaroto pakalpojumi no Patentu valdes konsultācijām

- Patentu valdei
 - jābūt neitrālai
 - nedrīkst nostāties neviena pieteicēja pusē
 - konsultācijām jāattiecas uz reģistrācijas procedūru, bet ne uz pieteicēja biznesu
-

Paldies par uzmanību!

Aģentūra TRIA ROBIT

Vīlandes iela 5-2

Rīga LV-1010

Tel. 67320300

Fax 67325600

info@triarobit.com

Latvijas un Eiropas patentpilnvarotā

Maruta Vītiņa 67320800; 29432317